



# NexGO<sup>®</sup> DX KIT

UNIVERSAL SMARTPHONE ADAPTER AND Bluetooth<sup>®</sup> REMOTE

#81038



**OPEN**  
OUVERT  
ÖFFNEN  
APERTO  
ABIERTO

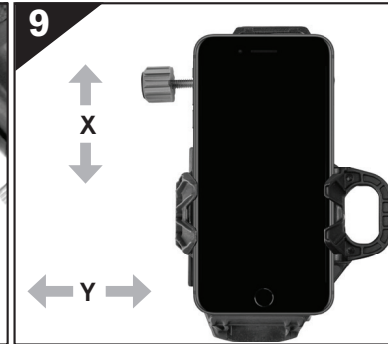
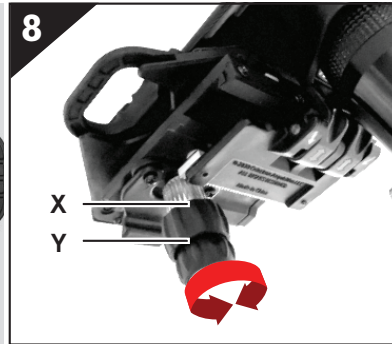
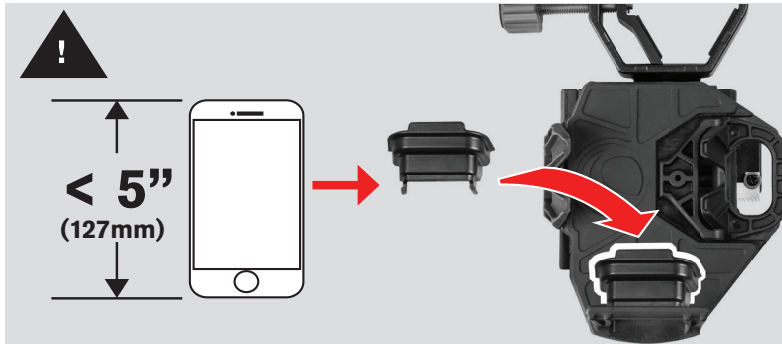
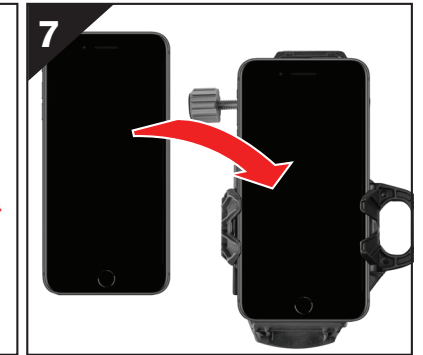
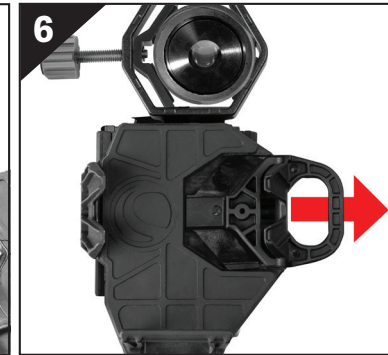
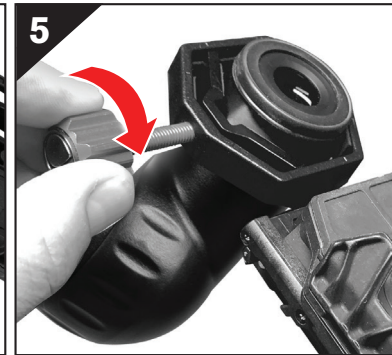
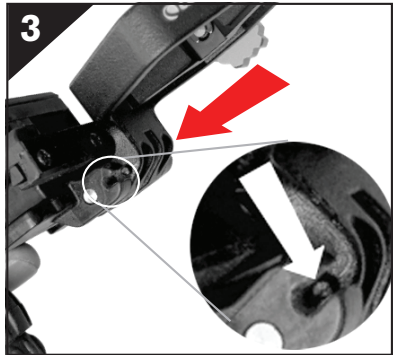
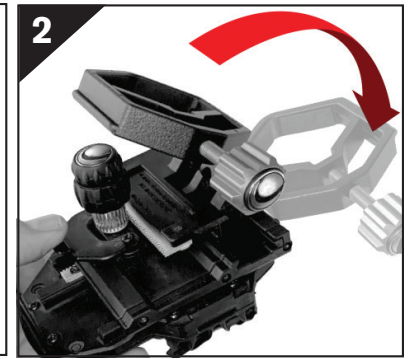
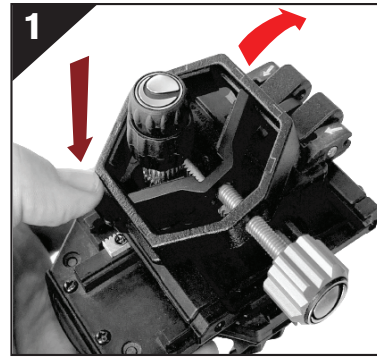

**CLOSE**  
FERMER  
SCHLIESSEN  
VICINO  
CERCA

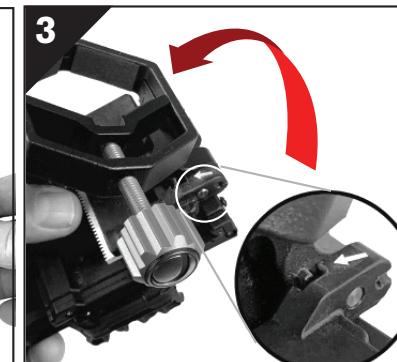
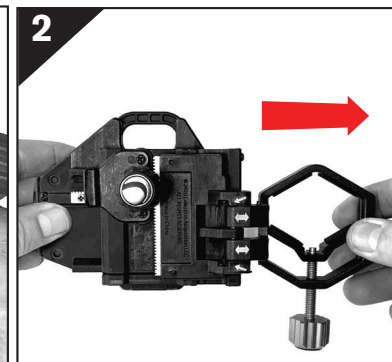
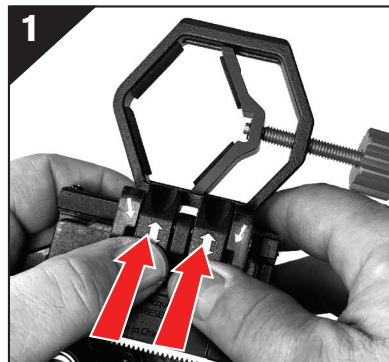

## SAFETY INSTRUCTIONS

- There is a risk of explosion if the battery is replaced with an incorrect type.
- The included battery is not rechargeable.
- Only use the battery as originally intended to avoid a short circuit. Connecting the conductive material directly to the battery's positive and negative sides will cause a short circuit.
- Do not use a damaged battery.
- Do not store the battery in an extremely cold or hot environment. Doing so can reduce battery life.
- Remove batteries if drained or if product is to be left unused for a long time.
- When replacing the battery, refer to the instruction manual and ensure the positive and negative sides are oriented correctly.
- Do not put the battery in fire.
- Dispose of the battery according to local regulations.

**NEED ASSISTANCE?** Contact Celestron Technical Support  
[celestron.com/pages/technical-support](https://celestron.com/pages/technical-support)

Product design and specifications are subject to change without prior notification. This product is designed and intended for use by those 14 years of age and older.



©2024 Celestron. Celestron and Symbol are trademarks of Celestron, LLC.

All rights reserved. • Celestron.com

US: Celestron, 2835 Columbia Street, Torrance, CA 90503 USA

UK: Celestron Global Ltd., Unit 2 Transigo, Gables Way, Thatcham RG19 4JZ, United Kingdom

Made in China | 09-24

## INSTRUCTIONS DE SÉCURITÉ

- Risque d'explosion si la pile est remplacée par un type incorrect.
- La pile incluse n'est pas rechargeable.
- N'utilisez la pile que de la manière prévue pour éviter les court-circuits. Si un matériau conducteur met directement en contact les pôles positifs et négatifs d'une pile, cela crée un court-circuit.
- N'utilisez pas une pile endommagée.
- Ne stockez pas la pile dans un lieu extrêmement froid ou chaud. Ceci pourrait réduire sa durée de vie.
- Retirez les piles si elles sont vides, ou si vous ne prévoyez pas d'utiliser l'appareil pendant une durée prolongée.
- Avant de remplacer la pile, consultez le mode d'emploi et faites attention au sens positif et négatif de la pile.
- Ne jetez pas la pile au feu.
- Jetez la pile dans le respect de la réglementation

**BESOIN D'ASSISTANCE?** Contactez le support technique de Celestron  
[celestron.com/pages/technical-support](https://celestron.com/pages/technical-support)

The design et les spécifications du produit sont sujettes à modification sans préavis. Ce produit est conçu et prévu pour être utilisé par des personnes âgées de 14 ans et plus



©2024 Celestron. Celestron et le Symbol sont des marques déposées de Celestron, LLC. • Tous droits réservés • Celestron.com • US: Celestron.com • 2835 Columbia Street, Torrance, CA 90503 USA

UK: Celestron Global Ltd., Unit 2 Transigo, Gables Way, Thatcham RG19 4JZ, Royaume-Uni

Fabriqué en Chine | 09-24

## SICHERHEITSHINWEISE

- Es besteht eine Explosionsgefahr, wenn die Batterie durch einen falschen Batterietyp ersetzt wird.
- Die mitgelieferte Batterie ist nicht wiederaufladbar.
- Verwenden Sie die Batterie nur wie ursprünglich vorgesehen, um einen Kurzschluss zu vermeiden. Das direkte Anschließen des leitenden Materials an die positiven und negativen Seiten der Batterie führt zu einem Kurzschluss.
- Verwenden Sie keine beschädigte Batterie.
- Lagern Sie die Batterie nicht in einer extrem kalten oder heißen Umgebung. Dies kann die Batterielebensdauer verringern.
- Nehmen Sie die Batterien heraus, wenn sie leer sind oder das Produkt längere Zeit nicht benutzt wird.
- Beachten Sie beim Ersetzen der Batterie die Bedienungsanleitung und sorgen Sie dafür, dass die positiven und negativen Pole richtig ausgerichtet sind.
- Werfen Sie die Batterie nicht ins Feuer.
- Entsorgen Sie die Batterie gemäß den örtlichen Vorschriften.

**BENÖTIGEN SIE UNTERSTÜTZUNG?** Wenden Sie sich an die technische Unterstützung von Celestron unter [celestron.com/pages/technical-support](https://celestron.com/pages/technical-support)

Produktdesign und technische Daten können ohne vorherige Ankündigung geändert werden. Dieses Produkt ist für Personen ab 14 Jahren konzipiert und vorgesehen.



©2024 Celestron. Celestron und Symbol sind Warenzeichen von Celestron, LLC. Alle Rechte vorbehalten.

Celestron.com | USA: Celestron, 2835 Columbia Street, Torrance, CA 90503 USA

UK: Celestron Global Ltd., Einheit 2 Transigo, Gables Way, Thatcham RG19 4JZ, Vereinigtes Königreich

Hergestellt in China | 09-24

## INSTRUCCIONES DE SEGURIDAD

- Riesgo de explosión si se sustituye la batería por un tipo incorrecto.
- La batería incluida no es recargable.
- Use la batería exclusivamente del modo originalmente pretendido para evitar un cortocircuito. Cuando el material conductor se conecte directamente al positivo y negativo de la batería causará un cortocircuito.
- No use una batería dañada.
- No guarde la batería en un entorno extremadamente frío o cálido. Hacerlo puede reducir la duración de la batería.
- Retire las baterías si están agotadas o si el producto no va a usarse durante un tiempo prolongado.
- Cuando cambie la batería, consulte el manual de instrucciones y asegúrese de que los lados positivo y negativo estén correctamente orientados.
- No ponga las baterías en el fuego.
- Deseche la batería según la normativa local.

**¿NECESITA AYUDA?** Contacte con el soporte técnico de Celestron  
[celestron.com/pages/technical-support](https://celestron.com/pages/technical-support)

El diseño y las especificaciones del producto están sujetos a cambios sin notificación previa. Este producto ha sido diseñado y está pensado para ser usado por personas de 14 años o más de edad.



©2024 Celestron. Celestron y su símbolo son marcas comerciales de Celestron, LLC. • Todos los derechos reservados. • Celestron.com • EE.UU.: Celestron, 2835 Columbia Street, Torrance, CA 90503 EE.UU. • GB: Celestron Global Ltd., Unit 2 Transigo, Gables Way, Thatcham RG19 4JZ, Reino Unido • Fabricado en China • 09-24

## ISTRUZIONI DI SICUREZZA

- Rischio di esplosione se la batteria è sostituita con un tipo di batteria non corretto.
- La batteria in dotazione non è ricaricabile.
- Utilizzare la batteria esclusivamente come previsto originariamente per evitare un corto circuito. Quando il materiale conduttivo è in contatto diretto con il polo positivo e negativo della batteria si ha un corto circuito.
- Non usare una batteria danneggiata.
- Non conservare la batteria in un ambiente eccessivamente freddo o caldo. Ciò può ridurre la durata della batteria.
- Rimuovere le batterie se scariche o se il prodotto viene lasciato inutilizzato per un periodo prolungato.
- Quando si sostituisce la batteria, consultare il manuale di istruzioni e assicurarsi che i poli positivo e negativo siano orientati correttamente.
- Non gettare la batteria nelle fiamme.
- Smaltire la batteria in conformità ai regolamenti locali.

**BISOGNO DI AIUTO?** Contattare il supporto tecnico Celestron  
[celestron.com/pages/technical-support](https://celestron.com/pages/technical-support)

Il design del prodotto e le specifiche sono soggetti a modifiche senza previa notifica. Questo prodotto è progettato per essere utilizzato da persone di età pari o superiore ai 14 anni.



©2024 Celestron. Celestron e Symbol sono marchi di Celestron, LLC. • Tutti i diritti riservati. • Celestron.com

Stati Uniti: Celestron, 2835 Columbia Street, Torrance, CA 90503 Stati Uniti

Regno Unito: Celestron Global Ltd., Unit 2 Transigo, Gables Way, Thatcham RG18 4JZ Regno Unito

Prodotto in Cina | 09-24



[celestron.com/pages/warranty](https://celestron.com/pages/warranty)

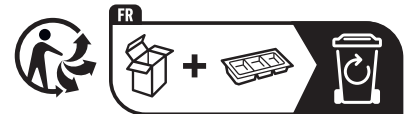

Points de collecte sur [www.quefairedemesdechets.fr](http://www.quefairedemesdechets.fr)  
Privilégiez la réparation ou le don de votre appareil !



Separate waste collection. Check your local municipal guidelines.  
Raccolta differenziata. Verifica le disposizioni del tuo Comune.